

DVH 655 E

Bereits seit langer Zeit ist unser DVH-Konzept beispielhaft im Markt. In Konstruktion, Bedienungskomfort und Arbeitssicherheit sind wir neue Wege gegangen.

Die hydrostatische Doppelvibrationswalze DVH 655 E baut diese führende Position aus. Der Bedienungskomfort und die Sicherheitskomponenten wurden weiter entwickelt. Dazu passen die Motorvarianten neuester Bauart.

Außerdem wurde mit dem Antriebssystem die Betriebssicherheit optimiert. Die DVH 655 E hat viele weitere Details, die Sie im praktischen Einsatz als Vorteile erleben werden.

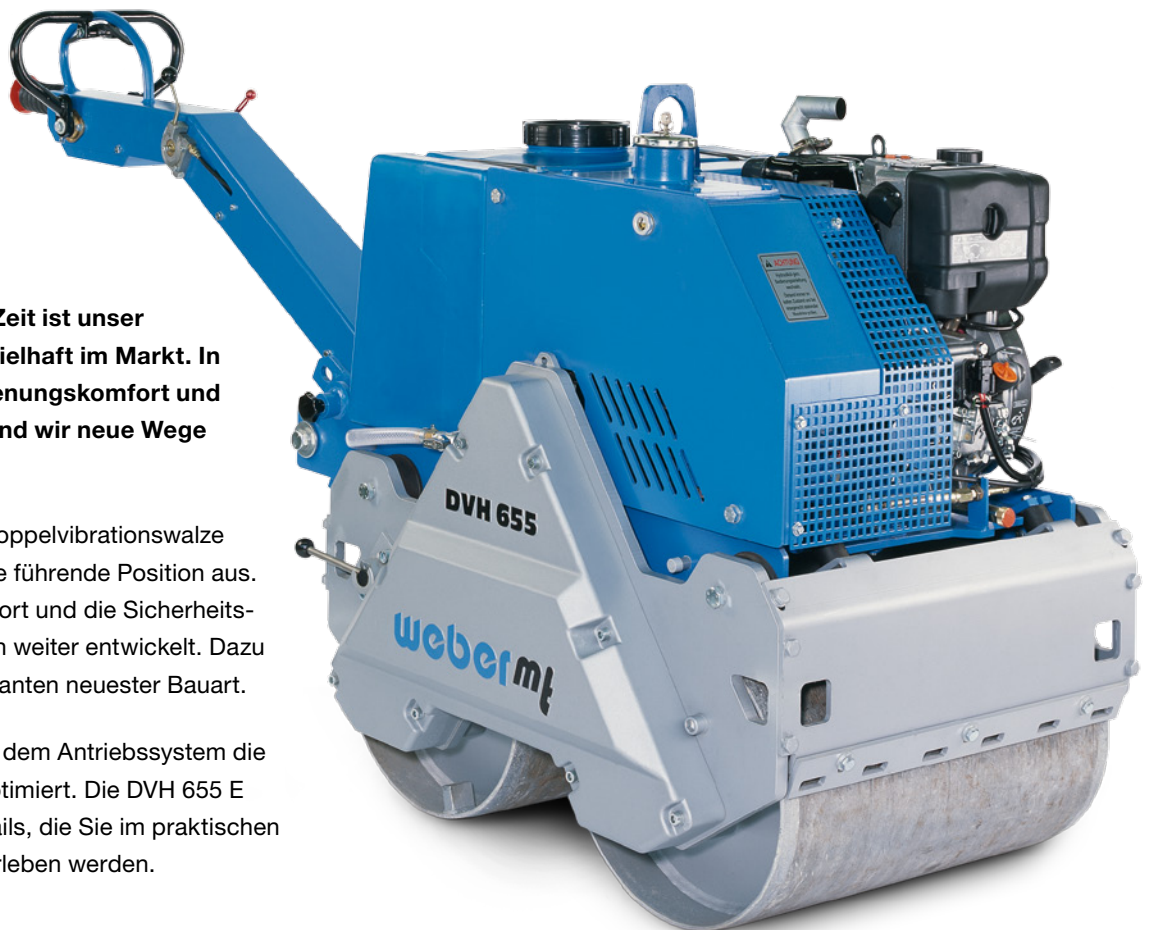

Vorteile

- ▶ Komfortables, vibrationsarmes Arbeiten durch die mehrfach schwingungsgedämpfte Lagerung des Walzenoberteils mit der Führungsstange.
- ▶ Eine Seite frei von Anbauteilen zum leichten Manövrieren an hohen Bordsteinkanten, Mauern usw.
- ▶ Wartungsfreundlicher, leicht zugänglicher Dieselmotor an der Walzenvorderseite.
- ▶ Zentralaufhängung zum leichten Kranen.
- ▶ Tank hinten – als „Lärmschutz“ für den Bediener.
- ▶ Vier Verzurrösen für den sicheren LKW-Transport.
- ▶ Elektrostart (serienmäßig).
- ▶ Eilgang zum schnellen Versetzen auf der Baustelle.
- ▶ Hochklappbare, verriegelbare Führungsstange für den leichten Transport bei schnellen Einsatzwechsel.
- ▶ Hohe Betriebssicherheit durch ein Gebläse für Motorraum- und Ölkühlung.
- ▶ Große Bodenfreiheit.
- ▶ Wassertank und Verrohrung aus korrosionssicherem, schlagzähem Kunststoff.

Technischen Daten

Typ	DVH 655 E	
Betriebsgewicht nach CECE	kg	732
Bandagenbreite	mm	650
Bandagendurchmesser	mm	400
Zentrifugalkraft	kN	21
Frequenz	Hz	62
Motorhersteller/Typ	Lombardini / 15 LD 400	
Motorart	Diesel	
Motorleistung, max.	kW (PS)	7,0 (9,6)
Motorleistung bei Betriebsdrehzahl	kW (PS)	6,0 (8,2) bei 3000 U/min
Fahrgeschwindigkeit	m/min	0-75
Wassertankinhalt	L	60

Technische Änderungen vorbehalten.

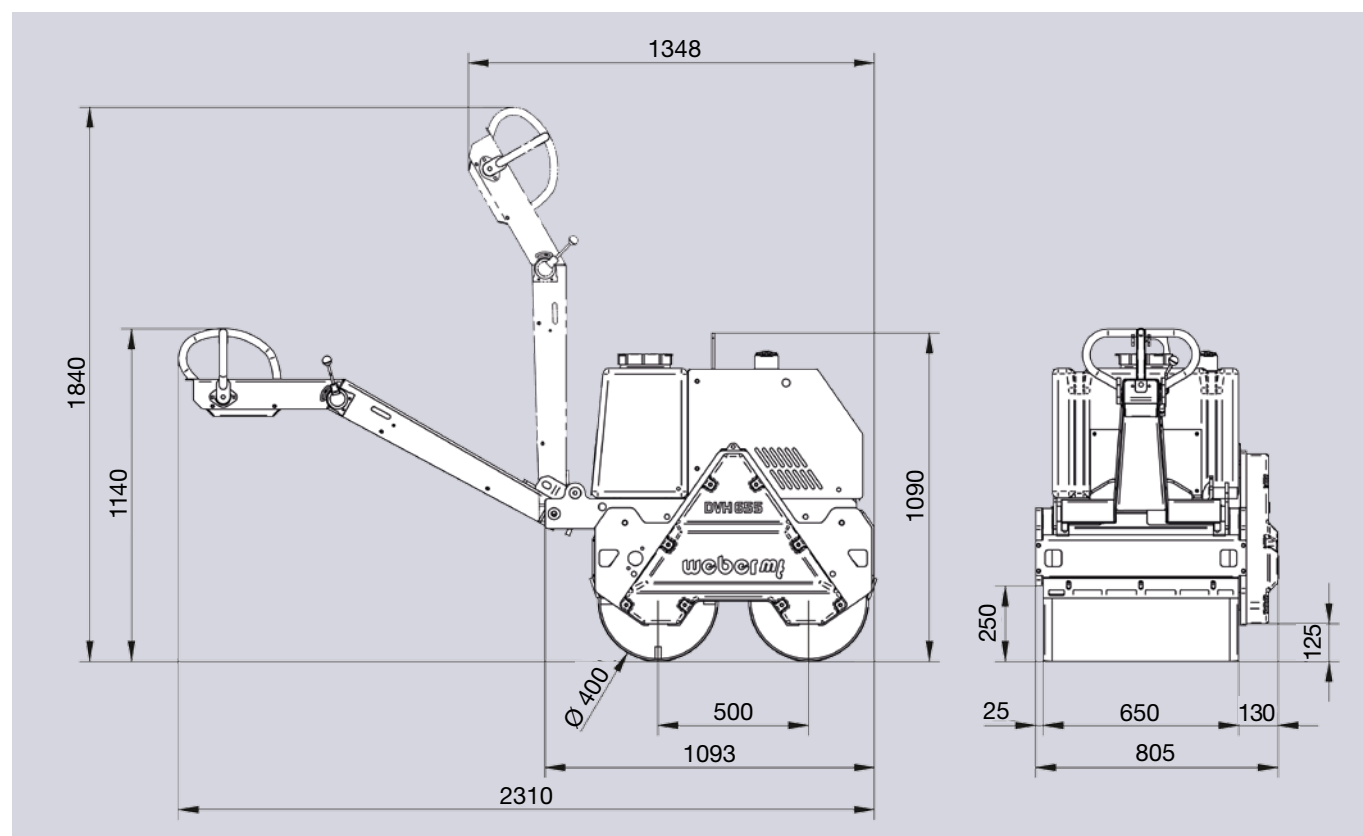

Abmessungen in mm.

Weber Maschinentechnik GmbH

Im Boden 5-8 · 57334 Bad Laasphe · Deutschland · Postfach 101465 · 57326 Bad Laasphe · Deutschland
 Telefon +49 (0) 27 54 / 3 98-0 · Fax +49 (0) 27 54 / 3 98-101 · verkauf@webermt.de · www.webermt.de